

使用冷凍機 KX-N8AVP (HITACHI) 1/50

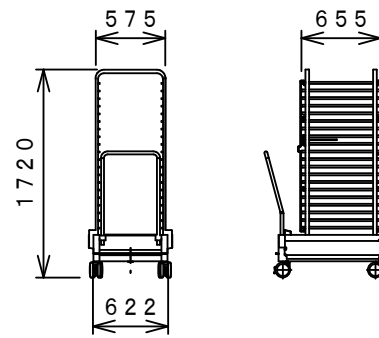

ラショナル製ロールインラックカート HGW 202用 1/50

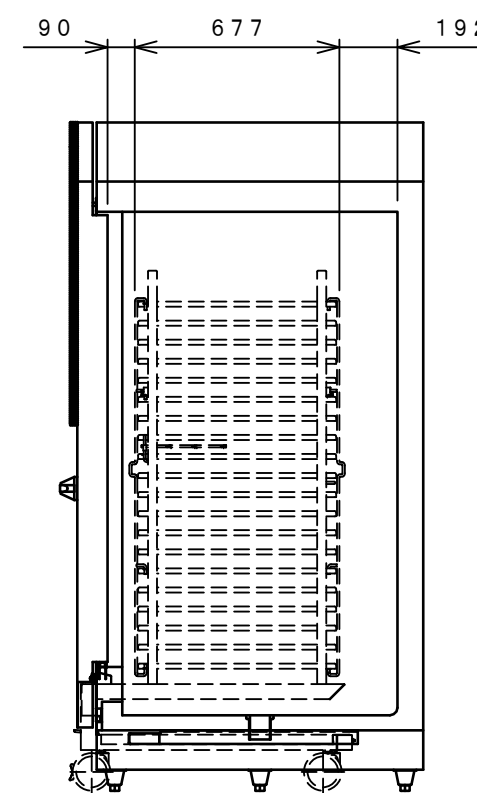
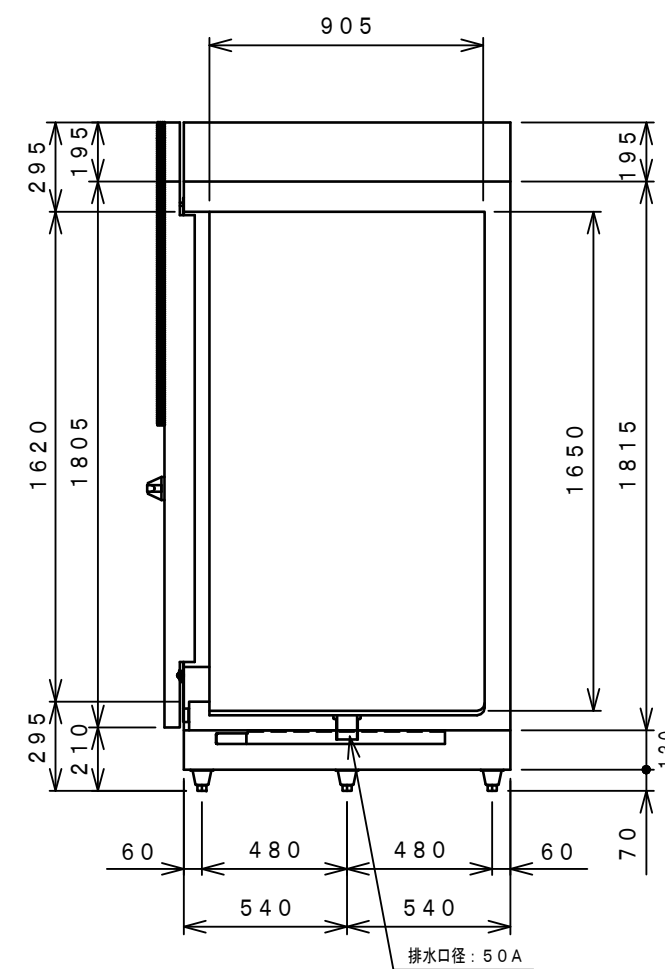
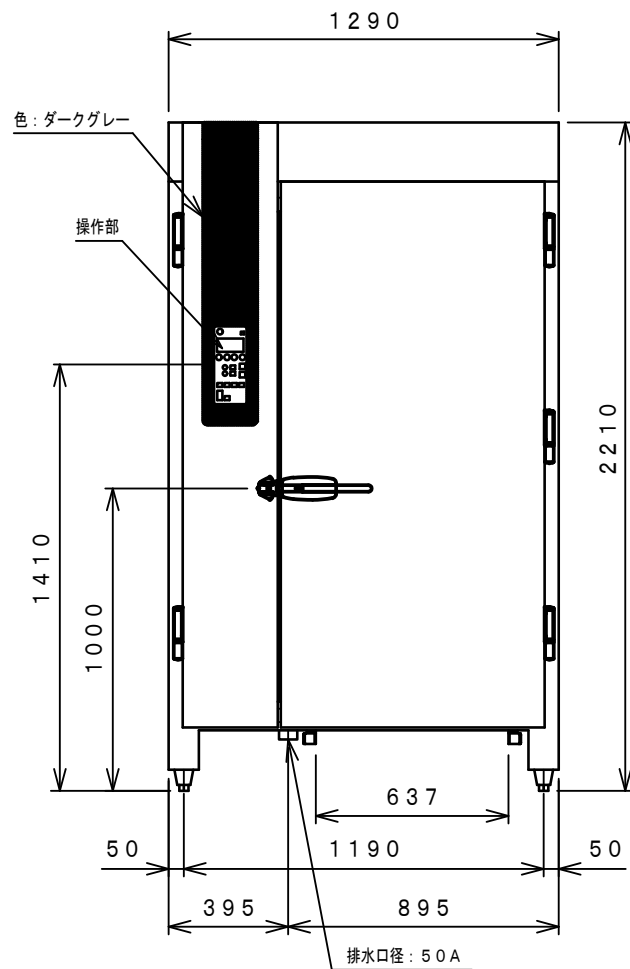

品名	ブラストフリーザー		
機種名	QXF-040SFKS-R		
寸法	外形 (mm) (幅×奥行×高さ)	1290×1080 (1201) × 2210	
	内形 (mm) (幅×奥行×高さ)	1120×910×1650	
有効内容積 (L)	1123		
収容能力	カート1台		
製品質量 (Kg)	390		
材質	外装	ステンレス鋼板	
	内装	ステンレス鋼板	
断熱材	扉	ステンレス鋼板	
	断熱材	硬質発泡ポリウレタン	
冷却装置	圧縮機公称出力	6.0kW (別置式)	
	冷媒制御方法	膨張弁	
	凝縮器	フィンチューブ強制空冷式	
	冷却器	フィンチューブ冷気強制循環式	
	冷媒	R-410A	
電源	温度制御	マイコン制御 デジタル温度表示	
	霜取方式	マイコン制御 ヒーターデフロスト (手動のみ)	
電圧	許容電圧範囲 (V)	180~220	
	適用 ブレーカ	冷凍機 AC 3Φ 200V 50A 本体側 AC 3Φ 200V 30A	
電気特性	冷却時 (50/60Hz)	冷凍機	始動電流 (A) 310/276
			運転電流 (A) 29.8/29.8
			消費電力 (W) 9800/9800
	霜取時	本体側	運転電流 (A) 3.5/3.5
			消費電力 (W) 805/805
			力率 (%) 66/66
	運転電流 (A) 11.7/11.7		
	消費電力 (W) 3723/3723		
使用周囲温度 (°C)	5~35		
放熱量			
付属品	冷凍機、吸入圧力調整弁 排水ホース		

冷凍機別置きですので現地に配線配管工事が必要です。

- ・冷凍機の電気容量は50Aを留意必要です。
- ・冷媒配管の延べ配管長は、30m以内での施工が必要です。
- ・本体と冷凍機の配置については、冷凍機を下方にする場合の高低差は5m以内、冷凍機を上方にする場合の高低差は20m以内での施工が必要です。

カートおよびホテルパンは付属品ではありません。別途購入が必要です。
仕様・外観につきましては改良の為予告なく変更することがあります。

確認印

日付 2016.02.26	1/25	整理No.
		図面番号