

適応網カゴ寸法

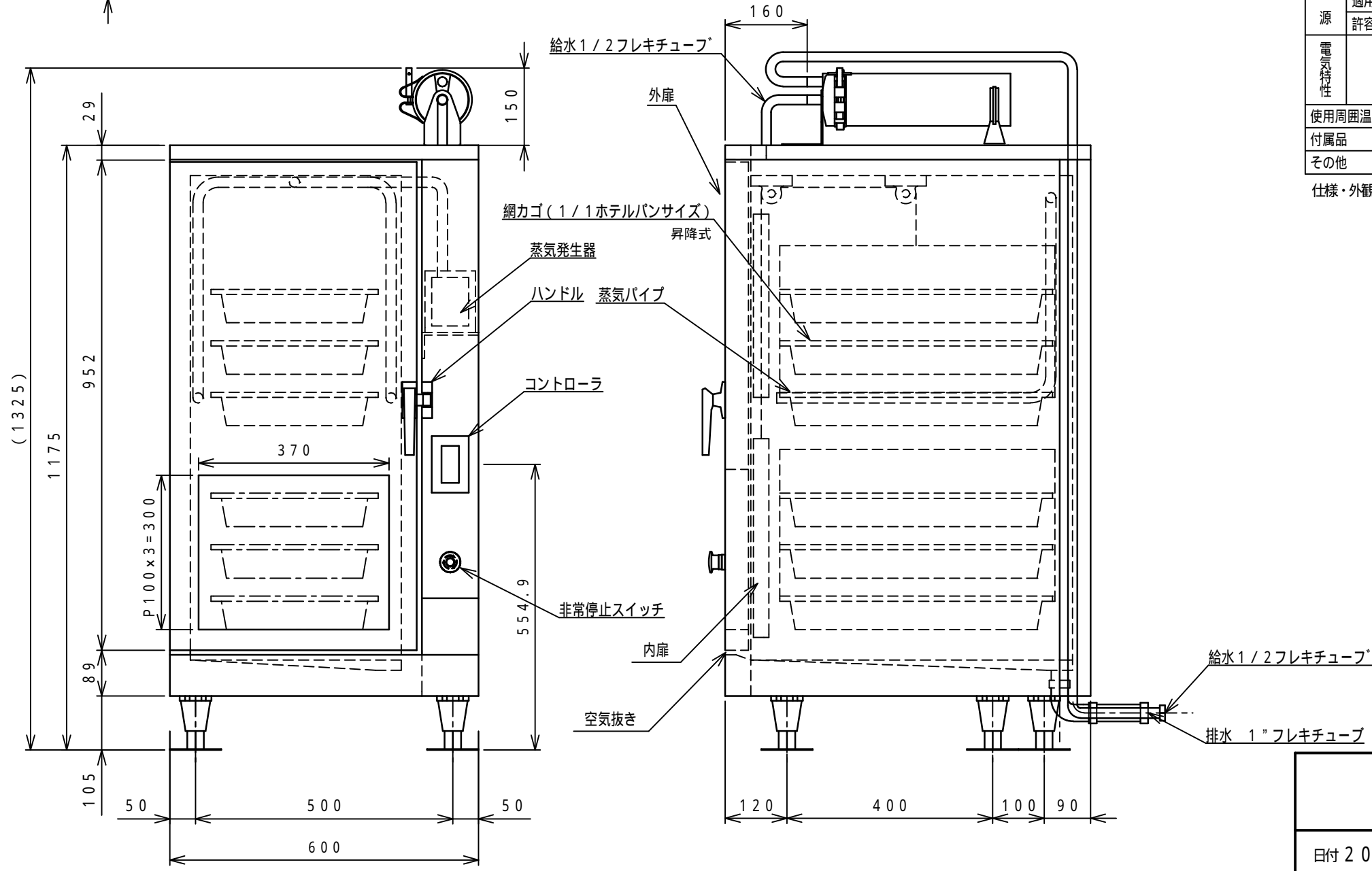

品名	低温スチーム調理器		
機種名	QTS-23HTA		
寸法	外形 (mm) (幅×奥行×高さ)	600×710×1175 (1325)	
有効内容積	網カゴ (1/1ホテルパンサイズ) 3枚		
収容能力	2.5kg × 3枚		
製品質量 (kg)	108kg		
材質	外装	天・正面・側面 ステンレス鋼板 背面 亜鉛鉄板 底面 塗装鋼板	
	内装	ステンレス鋼板	
	扉	外面 ステンレス鋼板 裏面 ステンレス鋼板	
	断熱材	グラスウール、発泡ポリプロピレン	
性能 (周囲温度 30)	40 ~ 95 (設定温度範囲)		
加湿器	1500W		
温度制御	マイコン制御 デジタル温度表示		
コントローラ	タッチパネル		
電源	適用ブレーカー	3相200V 20A 50/60Hz	
	適用コンセント	接地形 3極20A	
	許容電圧範囲 (V)	180~220	
電気特性	調理時 (50/60Hz)	運転電流 (A)	4.2
		始動電流 (A)	
		消費電力 (W)	1500
使用周囲温度 ()	5 ~ 35		
付属品	減圧弁、ストレーナ、逆止弁付きボールバルブ、軟水器		
その他			

仕様・外観につきましては改良の為予告なく変更することがあります。

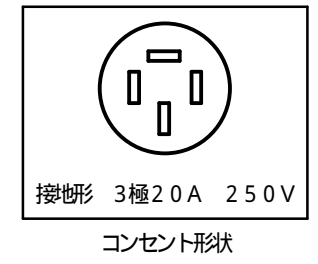

確認印

殿		整理No.
日付 2010.05.14	1/10	図面番号